

Technická data
Platná pro modelový rok 2017



Užitkové
vozy



Nový Crafter

Motory splňující emisní normu Euro 6

2,0 l TDI motor s výkonem 75 kW (102 k) s SCR/AdBlue®⁴⁾

| | | |
|---|--|---|
| Typ motoru/počet ventilů na válec | 4válcový naftový motor/4 | 4válcový naftový motor/4 |
| Vstřikování/přepřínování | Přímé vstřikování Common Rail | Přímé vstřikování Common Rail |
| Zdvihový objem (cm ³) | 1 968 | 1 968 |
| Max. výkon [kW (k)] při otáčkách (min ⁻¹) | 75 (102) při 3 000–3 500 | 103 (140) při 3 500–3 600 |
| Max. krouticí moment (Nm) při otáčkách (min ⁻¹) | 300/1 400–2 250 | 340/1 600–2 250 |
| Palivo | Motorová nafta, podle normy DIN EN 590 | Motorová nafta, podle normy DIN EN 590 |
| Převodovka | 6stupňová manuální | 6stupňová manuální, 8stupňová automatická |
| Pohon | Pohon předních kol | Pohon předních kol, pohon všech kol 4MOTION |

2,0 l TDI motor s výkonem 130 kW (177 k) s SCR/AdBlue®⁴⁾

| | |
|---|---|
| Typ motoru/počet ventilů na válec | 4válcový naftový motor/4 |
| Vstřikování/přepřínování | Přímé vstřikování Common Rail |
| Zdvihový objem (cm ³) | 1 968 |
| Max. výkon [kW (k)] při otáčkách (min ⁻¹) | 130 (177) při 3 600 |
| Max. krouticí moment (Nm) při otáčkách (min ⁻¹) | 410/1 500–2 000 |
| Palivo | Motorová nafta, podle normy DIN EN 590 |
| Převodovka | 6stupňová manuální, 8stupňová automatická |
| Pohon | Pohon předních kol, pohon všech kol 4MOTION |

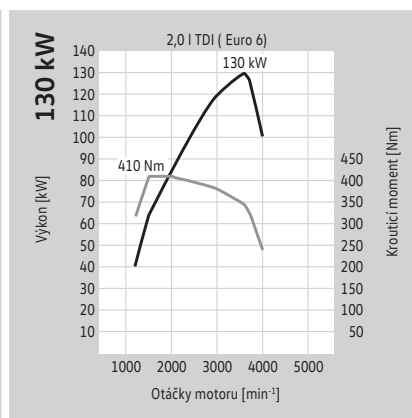
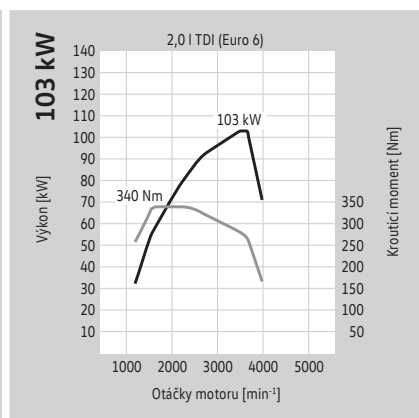
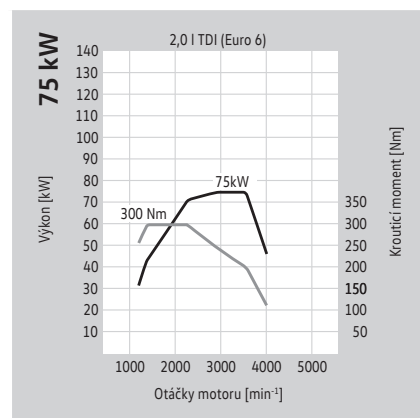

Vysvětlení indexovaných poznámek uvedených na této straně najdete na stránce „Vysvětlivky“.

Spotřeba paliva a emise CO₂ (předběžné hodnoty)

Crafter skříňový vůz

| Motor | Pohon | Převodovka | Maximální výkon [kW (k)] | Emisní norma | Spotřeba paliva ^{2), 3)} město/mimo město/kombinovaný provoz (l/100 km) | Emise CO ₂ ³⁾ kombinovaný provoz (g/km) |
|-------|-------|------------|--------------------------|--------------|--|---|
|-------|-------|------------|--------------------------|--------------|--|---|

Crafter 30/35 střední rozvor se základní střechou

| | | | | | | |
|---------------|-------------------------|-----------------------|-----------|--------|---|---|
| 2,0 l TDI BMT | Pohon předních kol | 6stupňová manuální | 75 (102) | Euro 6 | * | * |
| 2,0 l TDI BMT | Pohon předních kol | 6stupňová manuální | 103 (140) | Euro 6 | * | * |
| 2,0 l TDI BMT | Pohon předních kol | 8stupňová automatická | 103 (140) | Euro 6 | * | * |
| 2,0 l TDI BMT | Pohon všech kol 4MOTION | 6stupňová manuální | 103 (140) | Euro 6 | * | * |
| 2,0 l TDI BMT | Pohon předních kol | 6stupňová manuální | 130 (177) | Euro 6 | * | * |
| 2,0 l TDI BMT | Pohon předních kol | 8stupňová automatická | 130 (177) | Euro 6 | * | * |
| 2,0 l TDI BMT | Pohon všech kol 4MOTION | 6stupňová manuální | 130 (177) | Euro 6 | * | * |

Crafter 35 dlouhý rozvor s vysokou střechou

| | | | | | | |
|---------------|--------------------|-----------------------|-----------|--------|-------------------------------|-----------|
| 2,0 l TDI BMT | Pohon předních kol | 6stupňová manuální | 75 (102) | Euro 6 | 8,6 – 8,3/7,0 – 6,9/7,6 – 7,4 | 198 – 193 |
| 2,0 l TDI BMT | Pohon předních kol | 6stupňová manuální | 103 (140) | Euro 6 | 8,6 – 8,3/7,0 – 6,9/7,6 – 7,4 | 198 – 193 |
| 2,0 l TDI BMT | Pohon předních kol | 8stupňová automatická | 103 (140) | Euro 6 | * | * |
| 2,0 l TDI BMT | Pohon předních kol | 6stupňová manuální | 130 (177) | Euro 6 | 8,8 – 8,6/7,0 – 6,9/7,6 – 7,5 | 199 – 196 |
| 2,0 l TDI BMT | Pohon předních kol | 8stupňová automatická | 130 (177) | Euro 6 | * | * |

BMT = BlueMotion Technology

* Hodnota ještě není k dispozici.

Vysvětlení indexovaných poznámek uvedených na této straně najdete na stránce „Vysvětlivky“.

Hmotnosti

Crafter skříňový vůz

| Motor | Pohon | Převodovka | Maximální výkon [kW (k)] | Emisní norma | Maximální přípustná hmotnost (kg) | Pohotovostní hmotnost minimální ⁽⁵⁾ (kg) | Užitečná hmotnost maximální – minimální ⁽⁵⁾ (kg) | Maximální přípustné zatížení nápravy přední/zadní (kg) | Hmotnost přívěsu při 12% stoupání brzděného/nebrzděného (kg) | Max přípustná hmotnost soupravy při 12% stoupání (kg) |
|-------|-------|------------|--------------------------|--------------|-----------------------------------|---|---|--|--|---|
|-------|-------|------------|--------------------------|--------------|-----------------------------------|---|---|--|--|---|

Crafter 30 střední rozvor se základní střechou 2,0 I TDI BMT Pohon

| | | | | | | | | | | |
|--|-------------------------|-----------------------|-----------|--------|-------|-------|-----------|-------------|-----------|-------|
| předních kol 6stupňová manuální 2,0 I TDI BMT Pohon předních kol | | | 75 (102) | Euro 6 | 3 000 | 2 022 | 978 – 384 | 1 800/2 100 | 2 500/750 | 5 500 |
| 6stupňová manuální | | | 103 (140) | Euro 6 | 3 000 | 2 031 | 969 – 381 | 1 800/2 100 | 3 000/750 | 6 000 |
| 2,0 I TDI BMT | Pohon předních kol | 8stupňová automatická | 103 (140) | Euro 6 | 3 000 | 2 063 | 937 – 360 | 1 800/2 100 | 3 000/750 | 6 000 |
| 2,0 I TDI BMT | Pohon všech kol 4MOTION | 6stupňová manuální | 103 (140) | Euro 6 | 3 000 | 2 157 | 843 – 290 | 1 800/2 100 | 3 000/750 | 6 000 |
| 2,0 I TDI BMT | Pohon předních kol | 6stupňová manuální | 130 (177) | Euro 6 | 3 000 | 2 040 | 960 – 372 | 1 800/2 100 | 3 000/750 | 6 000 |
| 2,0 I TDI BMT | Pohon předních kol | 8stupňová automatická | 130 (177) | Euro 6 | 3 000 | 2 072 | 928 – 360 | 1 800/2 100 | 3 000/750 | 6 000 |
| 2,0 I TDI BMT | Pohon všech kol 4MOTION | 6stupňová manuální | 130 (177) | Euro 6 | 3 000 | 2 166 | 834 – 290 | 1 800/2 100 | 3 000/750 | 6 000 |

Crafter 35 střední rozvor se základní střechou 2,0 I TDI BMT Pohon

| | | | | | | | | | | |
|--|-------------------------|-----------------------|-----------|--------|-------|-------|-------------|--------------|-----------|-------|
| předních kol 6stupňová manuální 2,0 I TDI BMT Pohon předních kol | | | 75 (102) | Euro 6 | 3 500 | 2 022 | 1 478 – 768 | 1 800*/2 100 | 2 500/750 | 5 500 |
| 6stupňová manuální | | | 103 (140) | Euro 6 | 3 500 | 2 031 | 1 469 – 766 | 1 800*/2 100 | 3 000/750 | 6 000 |
| 2,0 I TDI BMT | Pohon předních kol | 8stupňová automatická | 103 (140) | Euro 6 | 3 500 | 2 063 | 1 437 – 766 | 1 800*/2 100 | 3 000/750 | 6 000 |
| 2,0 I TDI BMT | Pohon všech kol 4MOTION | 6stupňová manuální | 103 (140) | Euro 6 | 3 500 | 2 157 | 1 343 – 696 | 1 800*/2 100 | 3 000/750 | 6 000 |
| 2,0 I TDI BMT | Pohon předních kol | 6stupňová manuální | 130 (177) | Euro 6 | 3 500 | 2 040 | 1 460 – 766 | 1 800*/2 100 | 3 000/750 | 6 000 |
| 2,0 I TDI BMT | Pohon předních kol | 8stupňová automatická | 130 (177) | Euro 6 | 3 500 | 2 072 | 1 428 – 766 | 1 800*/2 100 | 3 000/750 | 6 000 |
| 2,0 I TDI BMT | Pohon všech kol 4MOTION | 6stupňová manuální | 130 (177) | Euro 6 | 3 500 | 2 166 | 1 334 – 696 | 1 800*/2 100 | 3 000/750 | 6 000 |

Zatížení střechy

| Model | Maximální zatížení střechy (kg) |
|------------------|---------------------------------|
| Základní střecha | 300 |
| Vysoká střecha | 150 |

Zatížení tažného zařízení

| Svislé zatížení tažného zařízení (kg) | Hmotnost připojeného přívěsu (kg) |
|---------------------------------------|-----------------------------------|
| 100 | 2 500 |
| 120 | 3 000 |

BMT = BlueMotion Technology

* V závislosti na výbavě může být maximální zatížení přední nápravy zvýšeno až na 2 100 kg. Tím může být ovlivněna minimální užitečná hmotnost. Vysvětlení indexovaných poznámek uvedených na této straně najdete na stránce „Vysvětlivky“.

Hmotnosti

Crafter skříňový vůz

| Motor | Pohon | Převodovka | Maximální výkon [kW (k)] | Emisní norma | Maximální přípustná hmotnost (kg) | Pohotovostní hmotnost minimální ⁵⁾ (kg) | Užitečná hmotnost maximální – minimální ⁵⁾ (kg) | Maximální přípustné zatížení nápravy přední/zadní (kg) | Hmotnost přívěsu při 12% stoupání brzděného/nebrzděného (kg) | Max přípustná hmotnost soupravy při 12% stoupání (kg) |
|-------|-------|------------|--------------------------|--------------|-----------------------------------|--|--|--|--|---|
|-------|-------|------------|--------------------------|--------------|-----------------------------------|--|--|--|--|---|

Crafter 35 dlouhý rozvor s vysokou střechou

| | | | | | | | | | | |
|---------------|--------------------|-----------------------|-----------|--------|-------|-------|-------------|--------------|-----------|-------|
| 2,0 l TDI BMT | Pohon předních kol | 6stupňová manuální | 75 (102) | Euro 6 | 3 500 | 2 154 | 1 346 – 688 | 1 800*/2 100 | 2 500/750 | 5 500 |
| 2,0 l TDI BMT | Pohon předních kol | 6stupňová manuální | 103 (140) | Euro 6 | 3 500 | 2 154 | 1 346 – 688 | 1 800*/2 100 | 3 000/750 | 6 000 |
| 2,0 l TDI BMT | Pohon předních kol | 8stupňová automatická | 103 (140) | Euro 6 | 3 500 | 2 193 | 1 307 – 685 | 1 800*/2 100 | 3 000/750 | 6 000 |
| 2,0 l TDI BMT | Pohon předních kol | 6stupňová manuální | 130 (177) | Euro 6 | 3 500 | 2 163 | 1 337 – 688 | 1 800*/2 100 | 3 000/750 | 6 000 |
| 2,0 l TDI BMT | Pohon předních kol | 8stupňová automatická | 130 (177) | Euro 6 | 3 500 | 2 202 | 1 298 – 686 | 1 800*/2 100 | 3 000/750 | 6 000 |

Zatížení střechy

| Model | Maximální zatížení střechy (kg) |
|------------------|---------------------------------|
| Základní střecha | 300 |
| Vysoká střecha | 150 |

Zatížení tažného zařízení

| Svislé zatížení tažného zařízení (kg) | Hmotnost připojeného přívěsu (kg) |
|---------------------------------------|-----------------------------------|
| 100 | 2 500 |
| 120 | 3 000 |

BMT = BlueMotion Technology

* V závislosti na výbavě může být maximální zatížení přední nápravy zvýšeno až na 2 100 kg. Tím může být ovlivněna minimální užitečná hmotnost. Vysvětlení indexovaných poznámek uvedených na této straně najdete na stránce „Vysvětlivky“.

Rozměry

Crafter 30/35 skříňový vůz se středním rozvorem a základní střechou

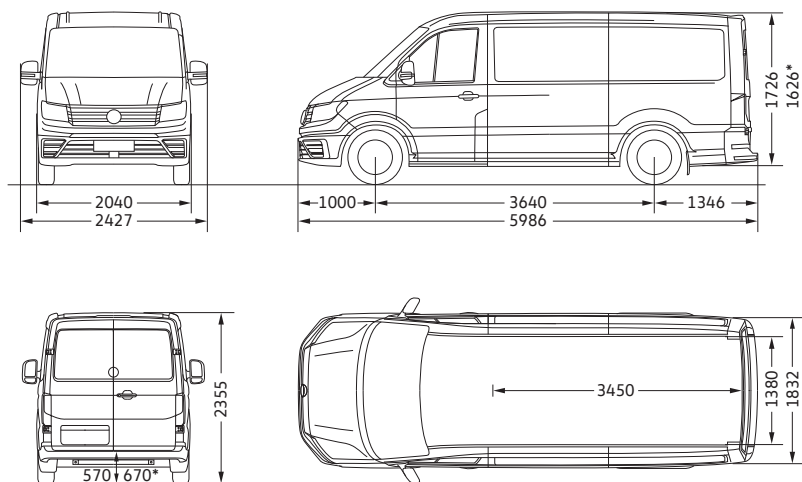

* Hodnota platí pro pohon všech kol 4MOTION.

Crafter 35 skříňový vůz s dlouhým rozvorem a vysokou střechou

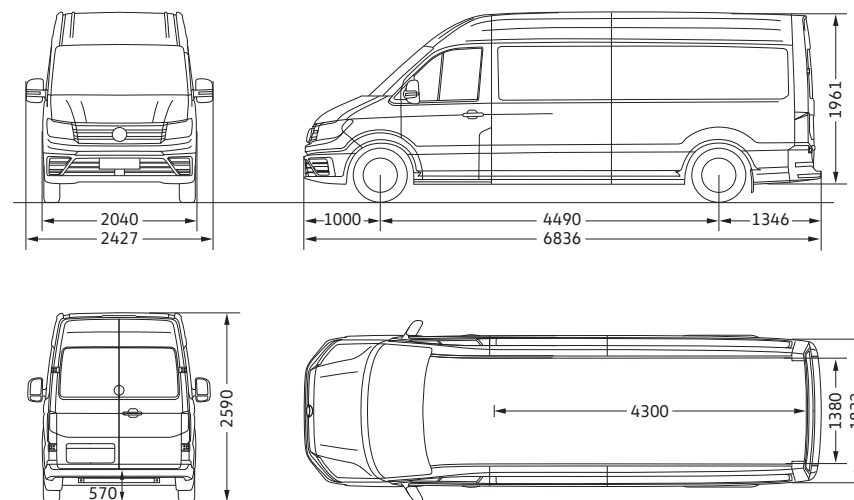

| | | | |
|---|---------------|--|---------------|
| Objem nákladového prostoru (m ³) s pohonem předních kol/pohonem všech kol 4MOTION | 9,9/9,3 | Objem nákladového prostoru (m ³) | 14,4 |
| Boční posuvné dveře, šířka x výška (mm) | 1 311 x 1 587 | Boční posuvné dveře, šířka x výška (mm) | 1 311 x 1 822 |
| Zadní křídlové dveře, šířka x výška (mm) | 1 552 x 1 605 | Zadní křídlové dveře, šířka x výška (mm) | 1 552 x 1 840 |
| Průměr otáčení (m) | 13,6 | Průměr otáčení (m) | 16,2 |

Všechny rozměry platí pro modely ze sériové produkce. Skutečné výškové rozměry a výška nakládací hrany se v závislosti na výbavě a zatížení mohou odlišovat od uvedených hodnot o ±50 mm. Rozměrové náčrtky nejsou uvedeny v měřítku.

Označení pneumatik

Crafter skříňový vůz

| Letní pneumatiky | Rozměr | Valivý odpor | Přilnavost za mokra | Externí valivý hluk | Hlučnost |
|----------------------|-----------------------|--------------|---------------------|---------------------|----------|
| | 205/75 R 16 C 113/111 | C – B | B – A | 72 dB | |
| | 235/65 R 16 C 115/113 | C – B | B – A | 72 – 70 dB | |
| | 235/65 R 16 C 121/119 | C – B | B – A | 72 – 70 dB | |
| Celoroční pneumatiky | Rozměr | Valivý odpor | Přilnavost za mokra | Externí valivý hluk | Hlučnost |
| | 205/75 R 16 C 113/111 | C | A | 73 dB | |
| | 235/65 R 16 C 115/113 | B | A | 73 dB | |
| | 235/65 R 16 C 121/119 | B | A | 73 dB | |
| Zimní pneumatiky | Rozměr | Valivý odpor | Přilnavost za mokra | Externí valivý hluk | Hlučnost |
| | 205/75 R 16 C 113/111 | E | B | 73 dB | |
| | 235/65 R 16 C 115/113 | E – C | B | 73 – 71 dB | |
| | 235/65 R 16 C 121/119 | C | B | 71 dB | |



Vliv na spotřebu pohonných hmot – správně zvolené pneumatiky Vám pomáhají šetřit palivo.



Přilnavost za mokra – kratší brzdná dráha zvyšuje Vaši bezpečnost.



Externí valivý hluk – tišší pneumatiky zvyšují jízdní komfort a méně zatěžují životní prostředí hlukovými emisemi.

Objednání pneumatik od konkrétního výrobce není z logistických a výrobně technických důvodů možné.

Vysvětlivky

1) *(Poznámka není v tomto dokumentu uvedena).*

2) Objem palivové nádrže: nafta cca 75 l, AdBlue® cca 18 l.

3) Uvedené hodnoty spotřeby paliva a emisí CO₂ jsou získávány předepsaným způsobem měření. Údaje se nevztahují na konkrétní vozidlo a nejsou součástí nabídky, ale slouží pouze pro účely srovnání jednotlivých typů vozidel. Spotřeba paliva a emise CO₂ konkrétního vozidla závisí nejen na hospodárném využití paliva, ale jsou ovlivněny také způsobem jízdy a dalšími netechnickými faktory (např. okolními podmínkami). Dodatečná výbava a příslušenství (nástavby, pneumatiky atd.) mohou mít za následek změnu jízdních parametrů, např. hmotnosti, valivého odporu či aerodynamických vlastností, a mohou také kromě počasí a podmínek v dopravě ovlivnit spotřebu paliva a výkon. Hodnoty spotřeby paliva a emisí CO₂ platí v určitém intervalu a mohou se lišit v závislosti na zvoleném formátu pneumatik a použití prvků výbavy na přání.

4) Tento motor je vybaven vícestupňovým ošetřením výfukových plynů (filtr pevných částic a SCR katalyzátor). SCR katalyzátor (Selective Catalytic Reduction) mění oxidy dusíku obsažené ve výfukových plynech (NO_x) na dusík (N₂) a vodu (H₂O) bez vzniku nežádoucích vedlejších látek. Přeměna probíhá za použití synteticky vyráběného vodního roztoku močoviny např. AdBlue® (ISO 22241-1/AUS 32), který je ve zvláštní nádrži. V závislosti na typu vozu je nutné provozní kapalinu AdBlue® doplňovat i mimo servisní intervaly buď svépomocí, nebo v servisu Volkswagen.

5) Udávaná pohotovostní hmotnost vozidla zahrnuje podle směrnice RL92/21/EWG nebo RL 97/27/EWG v platném znění 68 kg pro řidiče, 7 kg pro zavazadla, všechny provozní kapaliny a hmotnost paliva při naplnění nádrže na 90 % jejího objemu. Pohotovostní hmotnost může být ovlivněna dodatečnou výbavou, resp. linií výbavy. Skutečnou užitečnou hmotnost vozidla, která je daná jako rozdíl mezi celkovou hmotností a pohotovostní hmotností, lze proto určit pouze zvážením automobilu.

Motory splňující emisní normu Euro 6

2,0 l TDI motor s výkonem 75 kW (102 k) s SCR/AdBlue®⁴⁾

| | | |
|---|--|---|
| Typ motoru/počet ventilů na válec | 4válcový naftový motor/4 | 4válcový naftový motor/4 |
| Vstřikování/přepřínování | Přímé vstřikování Common Rail | Přímé vstřikování Common Rail |
| Zdvihový objem (cm ³) | 1 968 | 1 968 |
| Max. výkon [kW (k)] při otáčkách (min ⁻¹) | 75 (102) při 3 000–3 500 | 103 (140) při 3 500–3 600 |
| Max. krouticí moment (Nm) při otáčkách (min ⁻¹) | 300/1 400–2 250 | 340/1 600–2 250 |
| Palivo | Motorová nafta, podle normy DIN EN 590 | Motorová nafta, podle normy DIN EN 590 |
| Převodovka | 6stupňová manuální | 6stupňová manuální, 8stupňová automatická |
| Pohon | Pohon předních kol | Pohon předních kol |

2,0 l TDI motor s výkonem 130 kW (177 k) s SCR/AdBlue®⁴⁾

| | |
|---|---|
| Typ motoru/počet ventilů na válec | 4válcový naftový motor/4 |
| Vstřikování/přepřínování | Přímé vstřikování Common Rail |
| Zdvihový objem (cm ³) | 1 968 |
| Max. výkon [kW (k)] při otáčkách (min ⁻¹) | 130 (177) při 3 600 |
| Max. krouticí moment (Nm) při otáčkách (min ⁻¹) | 410/1 500–2 000 |
| Palivo | Motorová nafta, podle normy DIN EN 590 |
| Převodovka | 6stupňová manuální, 8stupňová automatická |
| Pohon | Pohon předních kol |

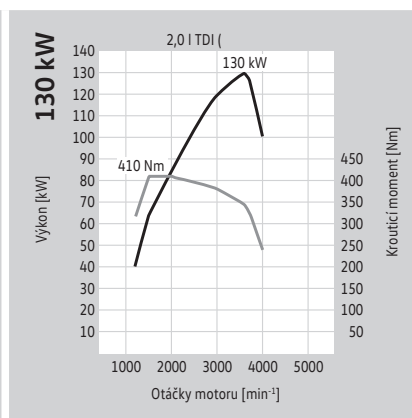
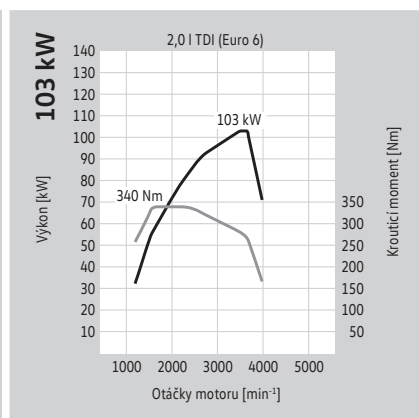
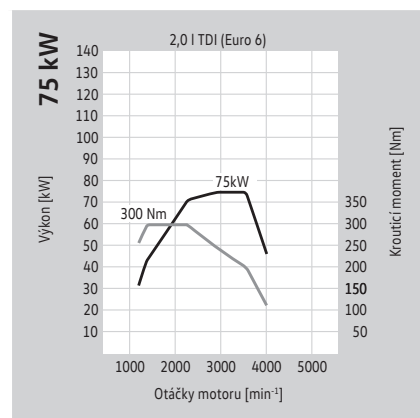

Vysvětlení indexovaných poznámek uvedených na této straně najdete na stránce „Vysvětlivky“.

Spotřeba paliva a emise CO₂ (předběžné hodnoty)

Crafter valník

| Motor | Pohon | Převodovka | Maximální výkon [kW (k)] | Emisní norma | Spotřeba paliva ^{2), 3)} město/mimo město/kombinovaný provoz (l/100 km) | Emise CO ₂ ³⁾ kombinovaný provoz (g/km) |
|-------|-------|------------|--------------------------|--------------|--|---|
|-------|-------|------------|--------------------------|--------------|--|---|

Crafter 35 střední rozvor s jednokabinou

| | | | | | | |
|---------------|--------------------|-----------------------|-----------|--------|---|---|
| 2,0 l TDI BMT | Pohon předních kol | 6stupňová manuální | 75 (102) | Euro 6 | * | * |
| 2,0 l TDI BMT | Pohon předních kol | 6stupňová manuální | 103 (140) | Euro 6 | * | * |
| 2,0 l TDI BMT | Pohon předních kol | 8stupňová automatická | 103 (140) | Euro 6 | * | * |
| 2,0 l TDI BMT | Pohon předních kol | 6stupňová manuální | 130 (177) | Euro 6 | * | * |
| 2,0 l TDI BMT | Pohon předních kol | 8stupňová automatická | 130 (177) | Euro 6 | * | * |

Crafter 35 střední rozvor s dvojkabinou

| | | | | | | |
|---------------|--------------------|-----------------------|-----------|--------|-------------|-----|
| 2,0 l TDI BMT | Pohon předních kol | 6stupňová manuální | 75 (102) | Euro 6 | 8,3/7,1/7,5 | 197 |
| 2,0 l TDI BMT | Pohon předních kol | 6stupňová manuální | 103 (140) | Euro 6 | 8,3/7,1/7,5 | 197 |
| 2,0 l TDI BMT | Pohon předních kol | 8stupňová automatická | 103 (140) | Euro 6 | * | * |
| 2,0 l TDI BMT | Pohon předních kol | 6stupňová manuální | 130 (177) | Euro 6 | 8,7/7,1/7,7 | 201 |
| 2,0 l TDI BMT | Pohon předních kol | 8stupňová automatická | 130 (177) | Euro 6 | * | * |

Crafter 35 dlouhý rozvor s jednokabinou

| | | | | | | |
|---------------|--------------------|-----------------------|-----------|--------|---|---|
| 2,0 l TDI BMT | Pohon předních kol | 6stupňová manuální | 75 (102) | Euro 6 | * | * |
| 2,0 l TDI BMT | Pohon předních kol | 6stupňová manuální | 103 (140) | Euro 6 | * | * |
| 2,0 l TDI BMT | Pohon předních kol | 8stupňová automatická | 103 (140) | Euro 6 | * | * |
| 2,0 l TDI BMT | Pohon předních kol | 6stupňová manuální | 130 (177) | Euro 6 | * | * |
| 2,0 l TDI BMT | Pohon předních kol | 8stupňová automatická | 130 (177) | Euro 6 | * | * |

Crafter 35 dlouhý rozvor s dvojkabinou

| | | | | | | |
|---------------|--------------------|-----------------------|-----------|--------|-------------|-----|
| 2,0 l TDI BMT | Pohon předních kol | 6stupňová manuální | 75 (102) | Euro 6 | 8,5/7,2/7,7 | 201 |
| 2,0 l TDI BMT | Pohon předních kol | 6stupňová manuální | 103 (140) | Euro 6 | 8,5/7,2/7,7 | 201 |
| 2,0 l TDI BMT | Pohon předních kol | 8stupňová automatická | 103 (140) | Euro 6 | * | * |
| 2,0 l TDI BMT | Pohon předních kol | 6stupňová manuální | 130 (177) | Euro 6 | 8,8/7,2/7,8 | 204 |
| 2,0 l TDI BMT | Pohon předních kol | 8stupňová automatická | 130 (177) | Euro 6 | * | * |

BMT = BlueMotion Technology

* Hodnota ještě není k dispozici.

Vysvětlení indexovaných poznámek uvedených na této straně najdete na stránce „Vysvětlivky“.

Hmotnosti

Crafter podvozek

| Motor | Pohon | Převodovka | Maximální výkon [kW (k)] | Emisní norma | Maximální přípustná hmotnost (kg) | Pohotovostní hmotnost minimální ⁽⁵⁾ (kg) | Užitečná hmotnost maximální – minimální ⁽⁵⁾ (kg) | Maximální přípustné zatížení nápravy přední/zadní (kg) | Hmotnost přívěsu při 12% stoupání brzděného/nebrzděného (kg) | Max přípustná hmotnost soupravy při 12% stoupání (kg) |
|-------|-------|------------|--------------------------|--------------|-----------------------------------|---|---|--|--|---|
|-------|-------|------------|--------------------------|--------------|-----------------------------------|---|---|--|--|---|

Crafter 35 střední rozvor s jednokabinou

| | | | | | | | | | | |
|---------------|--------------------|-----------------------|-----------|--------|-------|-------|---------------|--------------|-----------|-------|
| 2,0 I TDI BMT | Pohon předních kol | 6stupňová manuální | 75 (102) | Euro 6 | 3 500 | 1 684 | 1 816 – 1 351 | 1 800*/2 100 | 2 500/750 | 5 500 |
| 2,0 I TDI BMT | Pohon předních kol | 6stupňová manuální | 103 (140) | Euro 6 | 3 500 | 1 684 | 1 816 – 1 350 | 1 800*/2 100 | 3 000/750 | 6 000 |
| 2,0 I TDI BMT | Pohon předních kol | 8stupňová automatická | 103 (140) | Euro 6 | 3 500 | ** | ** | 1 800*/2 100 | 3 000/750 | 6 000 |
| 2,0 I TDI BMT | Pohon předních kol | 6stupňová manuální | 130 (177) | Euro 6 | 3 500 | 1 693 | 1 807 – 1 342 | 1 800*/2 100 | 3 000/750 | 6 000 |
| 2,0 I TDI BMT | Pohon předních kol | 8stupňová automatická | 130 (177) | Euro 6 | 3 500 | ** | ** | 1 800*/2 100 | 3 000/750 | 6 000 |

Crafter 35 střední rozvor s dvojkabinou

| | | | | | | | | | | |
|---------------|--------------------|-----------------------|-----------|--------|-------|-------|---------------|--------------|-----------|-------|
| 2,0 I TDI BMT | Pohon předních kol | 6stupňová manuální | 75 (102) | Euro 6 | 3 500 | 1 805 | 1 695 – 1 061 | 1 800*/2 100 | 2 500/750 | 5 500 |
| 2,0 I TDI BMT | Pohon předních kol | 6stupňová manuální | 103 (140) | Euro 6 | 3 500 | 1 805 | 1 695 – 1 061 | 1 800*/2 100 | 3 000/750 | 6 000 |
| 2,0 I TDI BMT | Pohon předních kol | 8stupňová automatická | 103 (140) | Euro 6 | 3 500 | ** | ** | 1 800*/2 100 | 3 000/750 | 6 000 |
| 2,0 I TDI BMT | Pohon předních kol | 6stupňová manuální | 130 (177) | Euro 6 | 3 500 | 1 814 | 1 686 – 1 061 | 1 800*/2 100 | 3 000/750 | 6 000 |
| 2,0 I TDI BMT | Pohon předních kol | 8stupňová automatická | 130 (177) | Euro 6 | 3 500 | ** | ** | 1 800*/2 100 | 3 000/750 | 6 000 |

Zatížení tažného zařízení

| Svislé zatížení tažného zařízení (kg) | Hmotnost připojeného přívěsu (kg) |
|---------------------------------------|-----------------------------------|
| 100 | 2 500 |
| 120 | 3 000 |

BMT = BlueMotion Technology

* V závislosti na výbavě může být maximální zatížení přední nápravy zvýšeno až na 2 100 kg. Tím může být ovlivněna minimální užitečná hmotnost.

** Hodnota ještě není k dispozici.

Vysvětlení indexovaných poznámek uvedených na této straně najdete na stránce „Vysvětlivky“.

Hmotnosti

Crafter podvozek

| Motor | Pohon | Převodovka | Maximální výkon [kW (k)] | Emisní norma | Maximální přípustná hmotnost (kg) | Pohotovostní hmotnost minimální ⁽⁵⁾ (kg) | Užitečná hmotnost maximální – minimální ⁽⁵⁾ (kg) | Maximální přípustné zatížení nápravy přední/zadní (kg) | Hmotnost přívěsu při 12% stoupání brzděného/nebrzděného (kg) | Max přípustná hmotnost soupravy při 12% stoupání (kg) |
|-------|-------|------------|--------------------------|--------------|-----------------------------------|---|---|--|--|---|
|-------|-------|------------|--------------------------|--------------|-----------------------------------|---|---|--|--|---|

Crafter 35 dlouhý rozvor s jednokabinou

| | | | | | | | | | | |
|---------------|--------------------|-----------------------|-----------|--------|-------|-------|---------------|--------------|-----------|-------|
| 2,0 I TDI BMT | Pohon předních kol | 6stupňová manuální | 75 (102) | Euro 6 | 3 500 | 1 699 | 1 801 – 1 337 | 1 800*/2 100 | 2 500/750 | 5 500 |
| 2,0 I TDI BMT | Pohon předních kol | 6stupňová manuální | 103 (140) | Euro 6 | 3 500 | 1 699 | 1 801 – 1 337 | 1 800*/2 100 | 3 000/750 | 6 000 |
| 2,0 I TDI BMT | Pohon předních kol | 8stupňová automatická | 103 (140) | Euro 6 | 3 500 | ** | ** | 1 800*/2 100 | 3 000/750 | 6 000 |
| 2,0 I TDI BMT | Pohon předních kol | 6stupňová manuální | 130 (177) | Euro 6 | 3 500 | 1 708 | 1792 – 1 337 | 1 800*/2 100 | 3 000/750 | 6 000 |
| 2,0 I TDI BMT | Pohon předních kol | 8stupňová automatická | 130 (177) | Euro 6 | 3 500 | ** | ** | 1 800*/2 100 | 3 000/750 | 6 000 |

Crafter 35 dlouhý rozvor s dvojkabinou

| | | | | | | | | | | |
|---------------|--------------------|-----------------------|-----------|--------|-------|-------|---------------|-------------|-----------|-------|
| 2,0 I TDI BMT | Pohon předních kol | 6stupňová manuální | 75 (102) | Euro 6 | 3 500 | 1 826 | 1 674 – 1 051 | 2 100/2 100 | 2 500/750 | 5 500 |
| 2,0 I TDI BMT | Pohon předních kol | 6stupňová manuální | 103 (140) | Euro 6 | 3 500 | 1 826 | 1 674 – 1 051 | 2 100/2 100 | 3 000/750 | 6 000 |
| 2,0 I TDI BMT | Pohon předních kol | 8stupňová automatická | 103 (140) | Euro 6 | 3 500 | ** | ** | 2 100/2 100 | 3 000/750 | 6 000 |
| 2,0 I TDI BMT | Pohon předních kol | 6stupňová manuální | 130 (177) | Euro 6 | 3 500 | 1 835 | 1 665 – 1 042 | 2 100/2 100 | 3 000/750 | 6 000 |
| 2,0 I TDI BMT | Pohon předních kol | 8stupňová automatická | 130 (177) | Euro 6 | 3 500 | ** | ** | 2 100/2 100 | 3 000/750 | 6 000 |

Zatížení tažného zařízení

| Svislé zatížení tažného zařízení (kg) | Hmotnost připojeného přívěsu (kg) |
|---------------------------------------|-----------------------------------|
| 100 | 2 500 |
| 120 | 3 000 |

BMT = BlueMotion Technology

* V závislosti na výbavě může být maximální zatížení přední nápravy zvýšeno až na 2 100 kg. Tím může být ovlivněna minimální užitečná hmotnost.

** Hodnota ještě není k dispozici.

Vysvětlení indexovaných poznámek uvedených na této straně najdete na stránce „Vysvětlivky“.

Hmotnosti

Crafter valník

| Motor | Pohon | Převodovka | Maximální výkon [kW (k)] | Emisní norma | Maximální přípustná hmotnost (kg) | Pohotovostní hmotnost minimální ⁽⁵⁾ (kg) | Užitečná hmotnost maximální – minimální ⁽⁵⁾ (kg) | Maximální přípustné zatížení nápravy přední/zadní (kg) | Hmotnost přívěsu při 12% stoupání brzděného/nebrzděného (kg) | Max přípustná hmotnost soupravy při 12% stoupání (kg) |
|-------|-------|------------|--------------------------|--------------|-----------------------------------|---|---|--|--|---|
|-------|-------|------------|--------------------------|--------------|-----------------------------------|---|---|--|--|---|

Crafter 35 střední rozvor s jednokabinou

| | | | | | | | | | | |
|---------------|--------------------|-----------------------|-----------|--------|-------|-------|-------------|--------------|-----------|-------|
| 2,0 I TDI BMT | Pohon předních kol | 6stupňová manuální | 75 (102) | Euro 6 | 3 500 | 2 049 | 1 451 – 860 | 1 800*/2 100 | 2 500/750 | 5 500 |
| 2,0 I TDI BMT | Pohon předních kol | 6stupňová manuální | 103 (140) | Euro 6 | 3 500 | 2 049 | 1 451 – 859 | 1 800*/2 100 | 3 000/750 | 6 000 |
| 2,0 I TDI BMT | Pohon předních kol | 8stupňová automatická | 103 (140) | Euro 6 | 3 500 | ** | ** | 1 800*/2 100 | 3 000/750 | 6 000 |
| 2,0 I TDI BMT | Pohon předních kol | 6stupňová manuální | 130 (177) | Euro 6 | 3 500 | 2 058 | 1 442 – 850 | 1 800*/2 100 | 3 000/750 | 6 000 |
| 2,0 I TDI BMT | Pohon předních kol | 8stupňová automatická | 130 (177) | Euro 6 | 3 500 | ** | ** | 1 800*/2 100 | 3 000/750 | 6 000 |

Crafter 35 střední rozvor s dvojkabinou

| | | | | | | | | | | |
|---------------|--------------------|-----------------------|-----------|--------|-------|-------|-------------|--------------|-----------|-------|
| 2,0 I TDI BMT | Pohon předních kol | 6stupňová manuální | 75 (102) | Euro 6 | 3 500 | 2 113 | 1 387 – 951 | 1 800*/2 100 | 2 500/750 | 5 500 |
| 2,0 I TDI BMT | Pohon předních kol | 6stupňová manuální | 103 (140) | Euro 6 | 3 500 | 2 113 | 1 387 – 951 | 1 800*/2 100 | 3 000/750 | 6 000 |
| 2,0 I TDI BMT | Pohon předních kol | 8stupňová automatická | 103 (140) | Euro 6 | 3 500 | ** | ** | 1 800*/2 100 | 3 000/750 | 6 000 |
| 2,0 I TDI BMT | Pohon předních kol | 6stupňová manuální | 130 (177) | Euro 6 | 3 500 | 2 122 | 1 378 – 951 | 1 800*/2 100 | 3 000/750 | 6 000 |
| 2,0 I TDI BMT | Pohon předních kol | 8stupňová automatická | 130 (177) | Euro 6 | 3 500 | ** | ** | 1 800*/2 100 | 3 000/750 | 6 000 |

Zatížení tažného zařízení

| Svislé zatížení tažného zařízení (kg) | Hmotnost připojeného přívěsu (kg) |
|---------------------------------------|-----------------------------------|
| 100 | 2 500 |
| 120 | 3 000 |

BMT = BlueMotion Technology

* V závislosti na výbavě může být maximální zatížení přední nápravy zvýšeno až na 2 100 kg. Tím může být ovlivněna minimální užitečná hmotnost.

** Hodnota ještě není k dispozici.

Vysvětlení indexovaných poznámek uvedených na této straně najdete na stránce „Vysvětlivky“.

Hmotnosti

Crafter valník

| Motor | Pohon | Převodovka | Maximální výkon [kW (k)] | Emisní norma | Maximální přípustná hmotnost (kg) | Pohotovostní hmotnost minimální ⁽⁵⁾ (kg) | Užitečná hmotnost maximální – minimální ⁽⁵⁾ (kg) | Maximální přípustné zatížení nápravy přední/zadní (kg) | Hmotnost přívěsu při 12% stoupání brzděného/nebrzděného (kg) | Max přípustná hmotnost soupravy při 12% stoupání (kg) |
|-------|-------|------------|--------------------------|--------------|-----------------------------------|---|---|--|--|---|
|-------|-------|------------|--------------------------|--------------|-----------------------------------|---|---|--|--|---|

Crafter 35 dlouhý rozvor s jednokabinou

| | | | | | | | | | | |
|---------------|--------------------|-----------------------|-----------|--------|-------|-------|-------------|--------------|-----------|-------|
| 2,0 I TDI BMT | Pohon předních kol | 6stupňová manuální | 75 (102) | Euro 6 | 3 500 | 2 122 | 1 387 – 894 | 1 800*/2 100 | 2 500/750 | 5 500 |
| 2,0 I TDI BMT | Pohon předních kol | 6stupňová manuální | 103 (140) | Euro 6 | 3 500 | 2 122 | 1 387 – 894 | 1 800*/2 100 | 3 000/750 | 6 000 |
| 2,0 I TDI BMT | Pohon předních kol | 8stupňová automatická | 103 (140) | Euro 6 | 3 500 | ** | ** | 1 800*/2 100 | 3 000/750 | 6 000 |
| 2,0 I TDI BMT | Pohon předních kol | 6stupňová manuální | 130 (177) | Euro 6 | 3 500 | 2 131 | 1 369 – 894 | 1 800*/2 100 | 3 000/750 | 6 000 |
| 2,0 I TDI BMT | Pohon předních kol | 8stupňová automatická | 130 (177) | Euro 6 | 3 500 | ** | ** | 1 800*/2 100 | 3 000/750 | 6 000 |

Crafter 35 dlouhý rozvor s dvojkabinou

| | | | | | | | | | | |
|---------------|--------------------|-----------------------|-----------|--------|-------|-------|-------------|-------------|-----------|-------|
| 2,0 I TDI BMT | Pohon předních kol | 6stupňová manuální | 75 (102) | Euro 6 | 3 500 | 2 197 | 1 303 – 951 | 2 100/2 100 | 2 500/750 | 5 500 |
| 2,0 I TDI BMT | Pohon předních kol | 6stupňová manuální | 103 (140) | Euro 6 | 3 500 | 2 197 | 1 303 – 951 | 2 100/2 100 | 3 000/750 | 6 000 |
| 2,0 I TDI BMT | Pohon předních kol | 8stupňová automatická | 103 (140) | Euro 6 | 3 500 | ** | ** | 2 100/2 100 | 3 000/750 | 6 000 |
| 2,0 I TDI BMT | Pohon předních kol | 6stupňová manuální | 130 (177) | Euro 6 | 3 500 | 2 206 | 1 294 – 951 | 2 100/2 100 | 3 000/750 | 6 000 |
| 2,0 I TDI BMT | Pohon předních kol | 8stupňová automatická | 130 (177) | Euro 6 | 3 500 | ** | ** | 2 100/2 100 | 3 000/750 | 6 000 |

Zatížení tažného zařízení

| Svislé zatížení tažného zařízení (kg) | Hmotnost připojeného přívěsu (kg) |
|---------------------------------------|-----------------------------------|
| 100 | 2 500 |
| 120 | 3 000 |

BMT = BlueMotion Technology

* V závislosti na výbavě může být maximální zatížení přední nápravy zvýšeno až na 2 100 kg. Tím může být ovlivněna minimální užitečná hmotnost.

** Hodnota ještě není k dispozici.

Vysvětlení indexovaných poznámek uvedených na této straně najdete na stránce „Vysvětlivky“.

Rozměry

Crafter 35 podvozek se středním rozvorem s jednokabinou

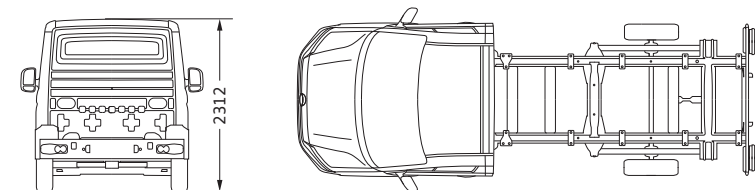
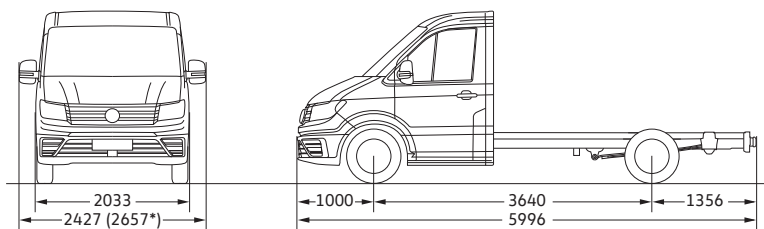

* Hodnota platí pro větší zpětná zrcátka prodloužená, která se dodávají na přání.

Crafter 35 podvozek se středním rozvorem s dvojkabinou

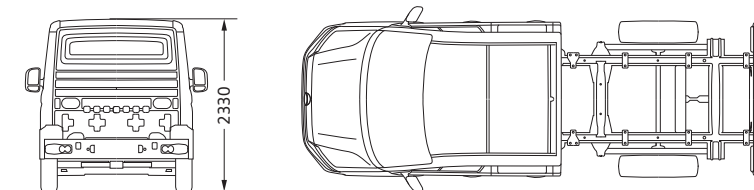
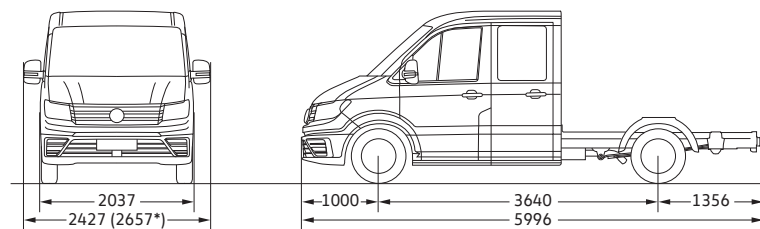

* Hodnota platí pro větší zpětná zrcátka prodloužená, která se dodávají na přání.

Průměr otáčení (m)

13,6

Průměr otáčení (m)

13,6

Všechny rozměry platí pro modely ze sériové produkce. Skutečné výškové rozměry se v závislosti na výbavě mohou odlišovat od uvedených hodnot o ± 40 mm. Rozměrové náčrtky nejsou uvedeny v měřítku.

Rozměry

Crafter 35 podvozek s dlouhým rozvorem s jednokabinou

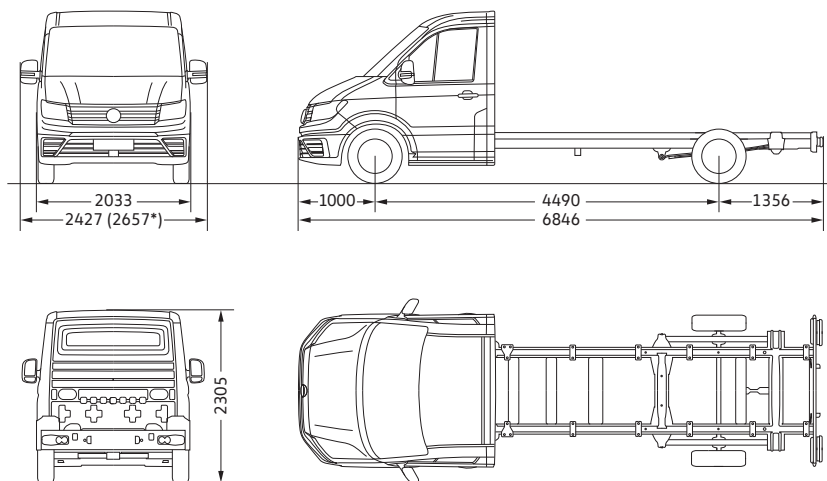

* Hodnota platí pro větší zpětná zrcátka prodloužená, která se dodávají na přání.

Crafter 35 podvozek s dlouhým rozvorem s dvojkabinou

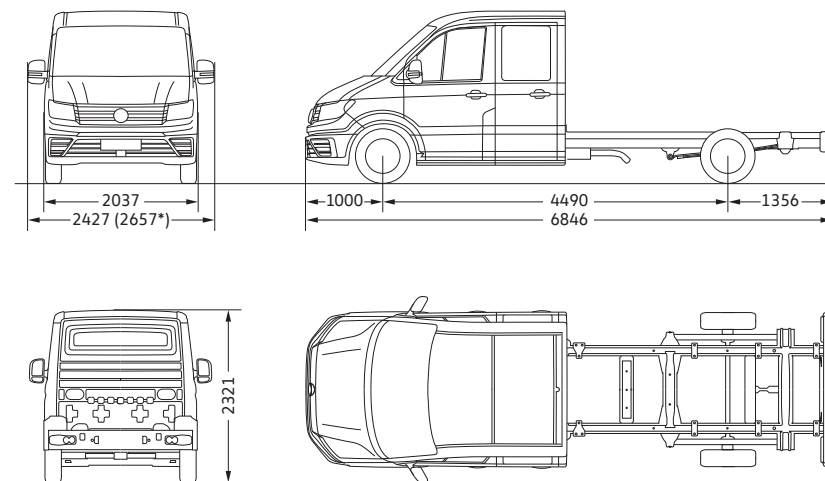

* Hodnota platí pro větší zpětná zrcátka prodloužená, která se dodávají na přání.

Průměr otáčení (m)

16,2

Průměr otáčení (m)

16,2

Všechny rozměry platí pro modely ze sériové produkce. Skutečné výškové rozměry se v závislosti na výbavě mohou odlišovat od uvedených hodnot o ± 40 mm. Rozměrové náčrtky nejsou uvedeny v měřítku.

Rozměry

Crafter 35 valník se středním rozvorem s jednokabinou

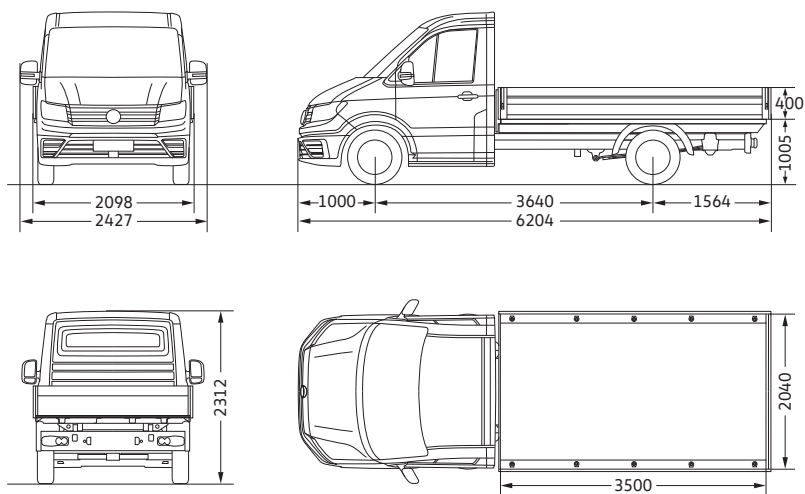

Crafter 35 valník se středním rozvorem s dvojkabinou

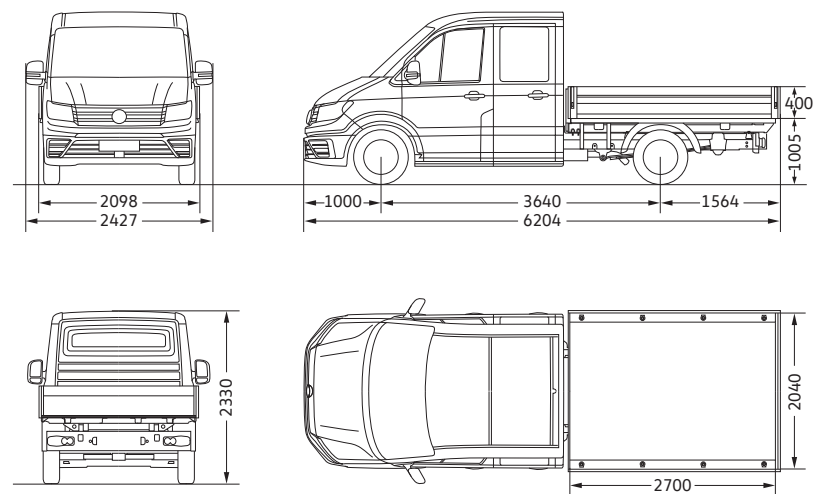

| | | | |
|---|------|---|------|
| Velikost ložné plochy (m ²) | 7,1 | Velikost ložné plochy (m ²) | 5,5 |
| Průměr otáčení (m) | 13,6 | Průměr otáčení (m) | 13,6 |

Všechny rozměry platí pro modely ze sériové produkce. Skutečné výškové rozměry se v závislosti na výbavě mohou odlišovat od uvedených hodnot o ±40 mm. Rozměrové náčrtky nejsou uvedeny v měřítku.

Rozměry

Crafter 35 valník s dlouhým rozvorem s jednokabinou

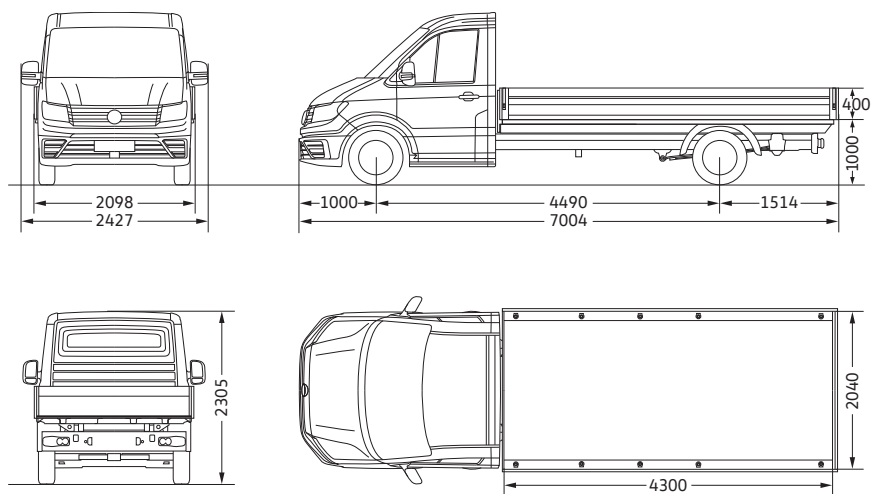

Crafter 35 valník s dlouhým rozvorem s dvojkabinou

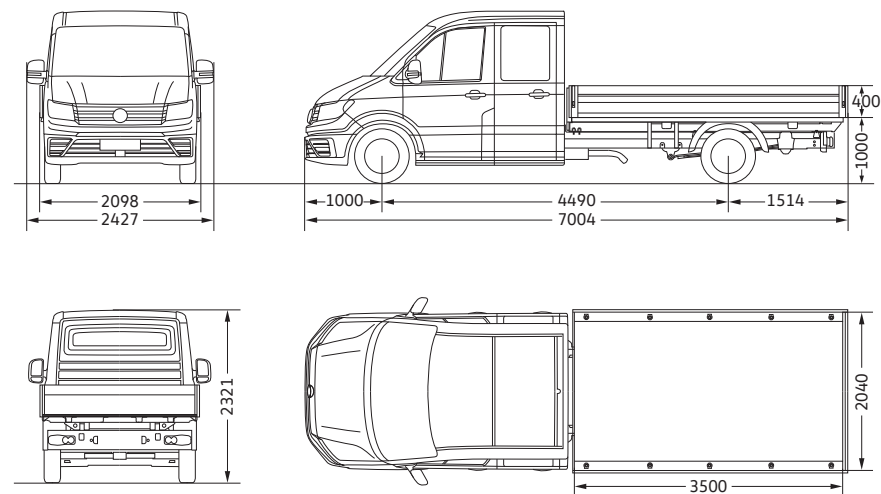









| | |
|---|------|
| Velikost ložné plochy (m ²) | 8,8 |
| Průměr otáčení (m) | 16,2 |

| | |
|---|------|
| Velikost ložné plochy (m ²) | 7,1 |
| Průměr otáčení (m) | 16,2 |

Všechny rozměry platí pro modely ze sériové produkce. Skutečné výškové rozměry se v závislosti na výbavě mohou odlišovat od uvedených hodnot o ±40 mm. Rozměrové náčrtky nejsou uvedeny v měřítku.

Označení pneumatik

Crafter podvozek

| Letní pneumatiky | Rozměr | Valivý odpor | Přilnavost za mokra | Externí valivý hluk | Hlučnost |
|----------------------|-----------------------|--------------|---------------------|---------------------|---|
| | 205/75 R 16 C 113/111 | C – B | B – A | 72 dB |  |
| | 235/65 R 16 C 115/113 | C – B | B – A | 72 – 70 dB |  |
| | 235/65 R 16 C 121/119 | C – B | B – A | 72 – 70 dB |  |
| Celoroční pneumatiky | Rozměr | Valivý odpor | Přilnavost za mokra | Externí valivý hluk | Hlučnost |
| | 205/75 R 16 C 113/111 | C | A | 73 dB |  |
| | 235/65 R 16 C 115/113 | B | A | 73 dB |  |
| | 235/65 R 16 C 121/119 | B | A | 73 dB |  |
| Zimní pneumatiky | Rozměr | Valivý odpor | Přilnavost za mokra | Externí valivý hluk | Hlučnost |
| | 205/75 R 16 C 113/111 | E | B | 73 dB |  |
| | 235/65 R 16 C 115/113 | E – C | B | 73 – 71 dB |  |
| | 235/65 R 16 C 121/119 | C | B | 71 dB |  |



Vliv na spotřebu pohonných hmot – správně zvolené pneumatiky Vám pomáhají šetřit palivo.



Přilnavost za mokra – kratší brzdná dráha zvyšuje Vaši bezpečnost.



Externí valivý hluk – tišší pneumatiky zvyšují jízdní komfort a méně zatěžují životní prostředí hlukovými emisemi.

Objednání pneumatik od konkrétního výrobce není z logistických a výrobně technických důvodů možné.

Vysvětlivky

1) *(Poznámka není v tomto dokumentu uvedena).*

2) Objem palivové nádrže: nafta cca 75 l, AdBlue® cca 18 l.

3) Uvedené hodnoty spotřeby paliva a emisí CO₂ jsou získávány předepsaným způsobem měření. Údaje se nevztahují na konkrétní vozidlo a nejsou součástí nabídky, ale slouží pouze pro účely srovnání jednotlivých typů vozidel. Spotřeba paliva a emise CO₂ konkrétního vozidla závisí nejen na hospodárném využití paliva, ale jsou ovlivněny také způsobem jízdy a dalšími netechnickými faktory (např. okolními podmínkami). Dodatečná výbava a příslušenství (nástavby, pneumatiky atd.) mohou mít za následek změnu jízdních parametrů, např. hmotnosti, valivého odporu či aerodynamických vlastností, a mohou také kromě počasí a podmínek v dopravě ovlivnit spotřebu paliva a výkon. Hodnoty spotřeby paliva a emisí CO₂ platí v určitém intervalu a mohou se lišit v závislosti na zvoleném formátu pneumatik a použití prvků výbavy na přání.

4) Tento motor je vybaven vícestupňovým ošetřením výfukových plynů (filtr pevných částic a SCR katalyzátor). SCR katalyzátor (Selective Catalytic Reduction) mění oxidy dusíku obsažené ve výfukových plynech (NO_x) na dusík (N₂) a vodu (H₂O) bez vzniku nežádoucích vedlejších látek. Přeměna probíhá za použití synteticky vyráběného vodního roztoku močoviny např. AdBlue® (ISO 22241-1/AUS 32), který je ve zvláštní nádrži. V závislosti na typu vozu je nutné provozní kapalinu AdBlue® doplňovat i mimo servisní intervaly buď svépomocí, nebo v servisu Volkswagen.

5) Udávaná pohotovostní hmotnost vozidla zahrnuje podle směrnice RL92/21/EWG nebo RL 97/27/EWG v platném znění 68 kg pro řidiče, 7 kg pro zavazadla, všechny provozní kapaliny a hmotnost paliva při naplnění nádrže na 90 % jejího objemu. Pohotovostní hmotnost může být ovlivněna dodatečnou výbavou, resp. linií výbavy. Skutečnou užitečnou hmotnost vozidla, která je daná jako rozdíl mezi celkovou hmotností a pohotovostní hmotností, lze proto určit pouze zvážením automobilu.

Nový Crafter

765.1190.13.15 • Tištěno v České republice.

Změny vyhrazeny.

Vydání: březen 2017.

www.vw-uzitkove.cz